

# GWM

## DOSAGGIO E COLORAZIONE DOSING AND COLORATION

**GWM** è il risultato della esperienza maturata in più di 15 anni di installazioni in tutto il mondo su estrusori. **GWM** non è solo una somma tra WM control e il GDM ma ne migliora le caratteristiche e ne amplia le capacità sia produttive che di modularità.

Caratteristiche:

- all-in-one, gravimetrico e wm control da una sola postazione con un solo controllo.
- capacità di controllo flusso fino a 1200kg/h;
- capacità di miscelazione componenti fino a 800kg/h;
- controllo integrato touch screen grafico a colori;
- da un solo controllo è possibile gestire 5 teste, con l'utilizzo di un PC è possibile gestirne 12;
- rapido smontaggio per operazioni di pulizia o cambio materiale, grazie ai gruppi dosaggio totalmente removibili e ai grandi portelli;
- possibilità di collegarsi in rete per una gestione remota/automatizzata delle funzionalità.

**GWM** is the result of experience matured in more than 15 years of installations around the world on extruders. **GWM** is not a simple combination of WM CONTROL and GDM but it expands both their productive characteristics and modularity.

Main features:

- All-in-one control (gravimetric and WM) from a single location.
- flow control capacity up to 1.200kg/h;
- mixing components capacity up to 800kg/h;
- integrated colour touch screen control;
- one single control can handle five heads, a PC can handle 12;
- quick disassembly for cleaning or material change, thanks to the fully removable dosing groups and large doors;
- Opportunity to network connection for Remote/automated management functionality.

**GWM** es el resultado de la experiencia madurada en mas de 15 años de instalaciones en las extrusoras de todo el mundo. **GWM** no es solamente una suma entre el WM control (control de peso metro) y el GDM sino que mejora las características e incrementa la capacidad productiva y la modularidad.

Características:

- Sistema ALL IN ONE – gravimétrico y wm control desde una sola posición y un control
- Capacidad de control de flujo de material hasta 1200 Kg/h
- Capacidad de mezcla de componentes hasta 800 Kg/h
- Control integrado Touch Screen Gráfico de colores
- Desde un solo control es posible manejar hasta 5 cabezales, con el uso de un pc es posible manejar hasta 12
- Desmontaje Rápido para las operaciones de limpieza y/o cambio de material, gracias a los grupos de dosificación totalmente removibles y a las puertas de limpieza
- Posibilidad de conectar en red para un manejo remoto/automatizado de las funcionalidades.

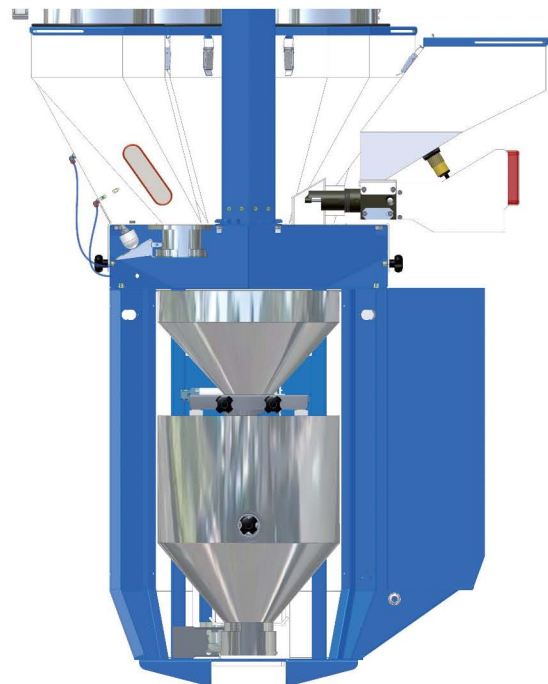

DOSAGGIO E DETERMINAZIONE AUTOMATICA DELLO SPESSORE  
DOSING AND AUTOMATIC DETERMINATION OF THE AVERAGE THICKNESS  
DOSIFICACIÓN Y DETERMINACIÓN AUTOMÁTICA DE ESPESOR

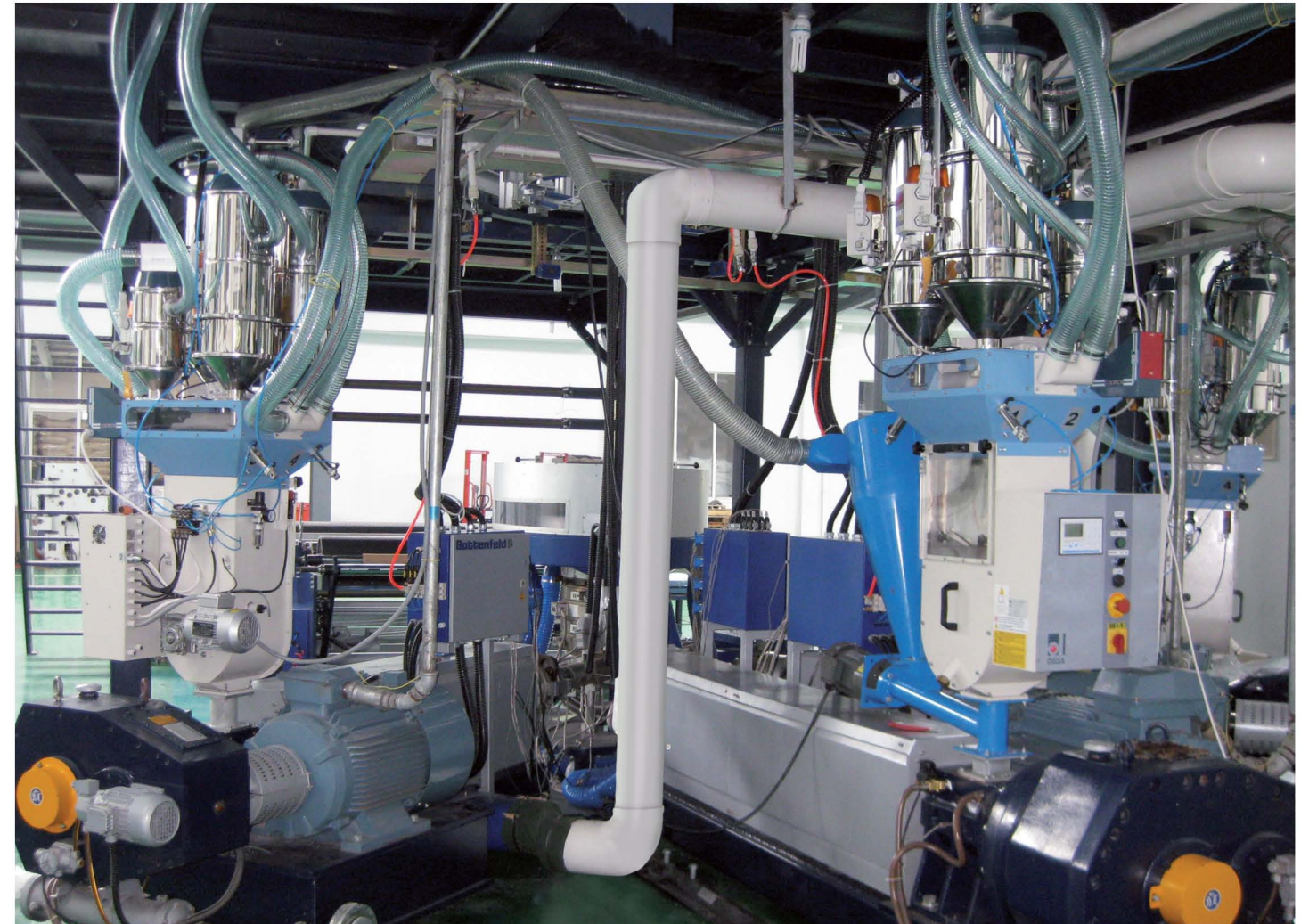

	MATERIAL NUMBERS								
	2	3	4	5	6	1 screws	2 screws	3screws	
	Kg/h						Decrease the production kg/h		
<b>GDM 800</b>	800	700	600	550	450	-30	-55	-110	
<b>GWM 800</b>	800	700	600	550	450	-30	-55	-110	

